

Required mounting references:
 A) 2x drill hole diameter 8mm, fitting H7 or better
 B) 3x through hole for M6

CONFIADO COMO SECRETO INDUSTRIAL. NOS RESERVAMOS TODOS LOS DERECHOS
 PROPRIETARY DATA, COMPANY CONFIDENTIAL. ALL RIGHTS RESERVED
 Weitergabe sowie Vervielfältigung dieser Unterlage, Verwertung und Mitteilung ihres Inhalts nicht gestattet, soweit nicht ausdrücklich zugestanden. Zuwiderhandlungen verpflichten zu Schadensersatz. Alle Rechte vorbehalten, insbesondere fuer den Fall der Patenterteilung oder GM-Eintragung.

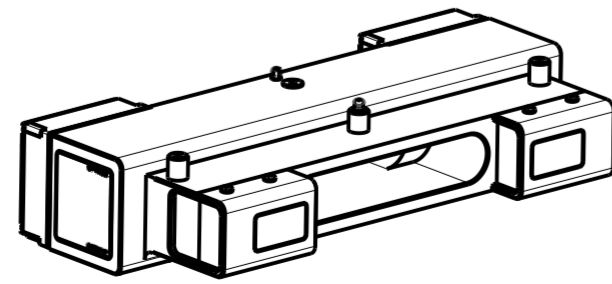

1:6

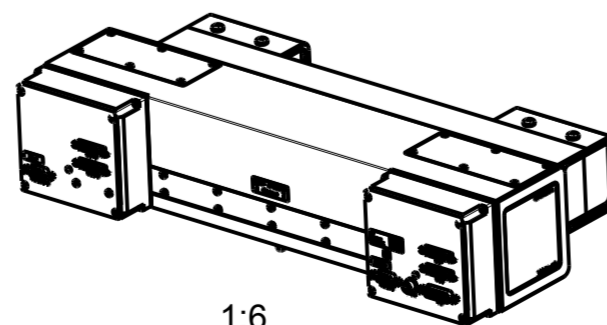

1:6

ISO 128		Tol ISO 8015 DIN 2768 - mH		ISO 1302		Masstab 1:3	
				Datum: 03.03.2017		BOM_CP000520-Dxx-070-0500	
				Name: Schroeder		3D-PIXPro dual HR	
				Gepr.: -			
02	00M0000	18.05.2017	Schroeder	Chromasens GmbH		Blatt	
Zust	Mitteilung	Datum	Name	Max. Stromverbrauch 118 GSB 13043 Konformanz		1-	
						CM064-B540-V1_C	